

# Kantbalkskross med uppsamling

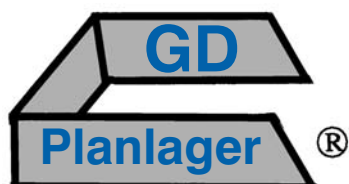

Mönsterskyddat

## Flexibla planlager för rationell hantering



Denna metod är skonsam med tanke på uppkomsten av microsprickor i brobanan. Ljudnivån är så låg att den oftast överröstas av trafikbullret från intilliggande körfält.

Den specialkonstruerade krossbygeln är skonsam mot den kvarsittande armeringen. Gripvidd max 0,7 m och djup 0,65 m.

Ca 1,0 m från ytterkant kantbalk kan krossas på konsolbroar utan att hela maskinen behöver flyttas i sidled. På plattramboar kan endast kantbalken krossas.

**Bild 2.** Betong och armering som krossats samlas upp i en låda och tömmes i ett lastväxlarflak som ställts på krosschassit. Om så önskas skäres vägräcket i 5,4 m längder och ställs på ena sidan av lastväxlarflaket.

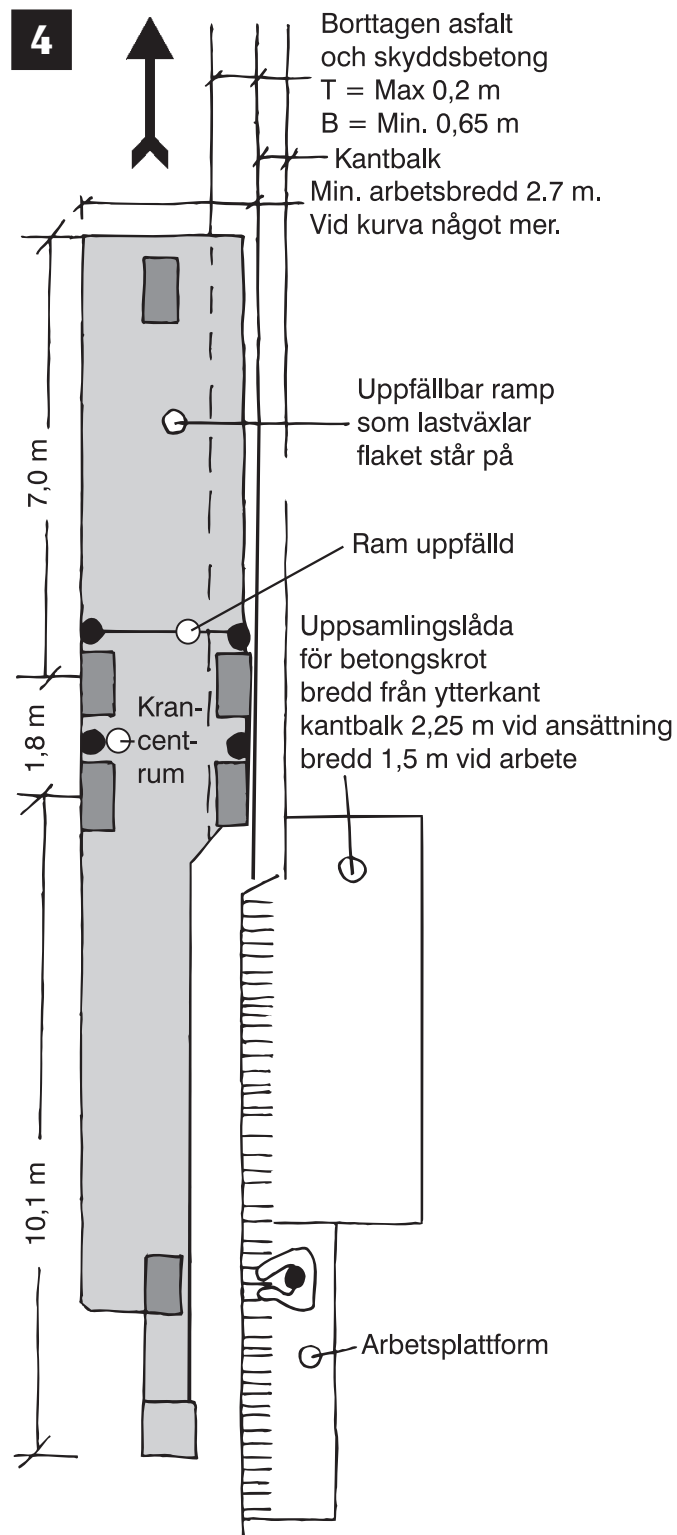

**Bild 3.** En man kan finbila krossytan med lätt handhållen tryckluftsdreven bilmaskin, bomknacka och rikta järn från en till krosschassit kopplad arbetsplattform.

**Bild 4.** Utrymmesbehov för krosschassit i arbetsläge med all utrustning.

**Bild 5.** Lika bild 4 men sedd bakifrån.

- Kapacitet utan uppsamling 6–8 löpmeter per timme.
- Kapacitet med uppsamling 4–5 löpmeter per timme.
- Vingmurar kan krossas utan uppsamling med krossbygelh hängande i kran. Räckvidd ca 7 m.

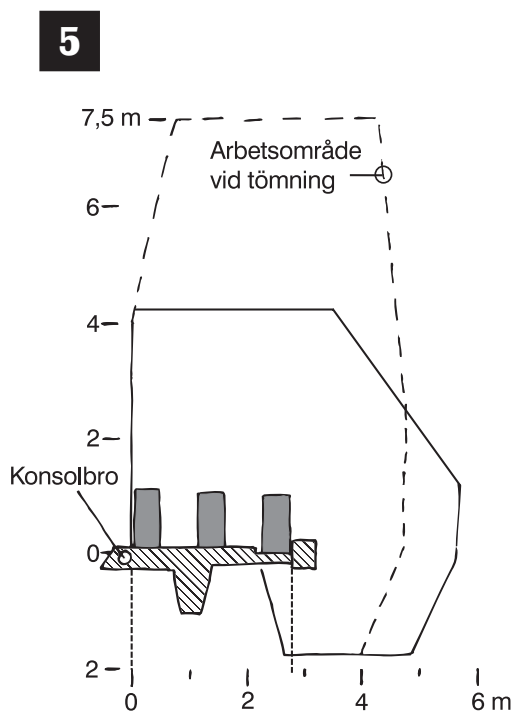

# DAHLGRENS KRANUTHYRNING AB

Ljungvägen 5, 641 39 Katrineholm. Tel: 0150-390 68 Fax: 0150-390 48.

Mobil Tomas: 070-657 92 14 Mobil Björn: 070-657 92 61.